

Промышленный Ethernet коммутатор

SEWMG10-D



Руководство по эксплуатации

Содержание

1. Комплектация поставки.....	2
2. Описание устройства	2
3. Подробное описание устройства	2
3.1. Передняя панель	2
3.2. Верхняя панель	5
4. Крепление.....	5
4.1. Размеры устройства ..	5
4.2. Крепление устройства.....	6
5. Подключение кабелей.....	9
5.1. 10/100/1000BaseTX порты	9
5.2. 1000BaseX, 10/100/1000BaseTX SFP порты.....	11
5.2.1. Оптические гигабитные модули.....	11
5.2.2. Медный SFP модуль	12
5.3. 1000BaseX, 10/100/1000BaseTX combo порты	13
5.4. Консоль	14
5.5. Питание	15
5.6. Заземление	16
5.7. Релейный выход	17
6. Индикаторы.....	17
7. Кнопка перезагрузки устройства.....	19
8. Управление устройством.....	19
8.1. Подключение через Ethernet кабель	22
8.2. Доступ через web.....	22
9. Информация об устройстве.....	23
10. Основные функции и спецификация.....	24

1. Комплектация поставки

- Коммутатор SEWMG10-D 1
- CD 1
- Отвёртка 1
- 18#AWG жёлто-зелёная 1
- Сертификат соответствия 1

Примечание: после распаковки, проверьте комплектацию. Если что-то повреждено или отсутствует, свяжитесь с нами.

2. Описание устройства

SEWMG10-D - промышленные Gigabit коммутаторы с пониженным потреблением питания, которые могут применяться в ветроэнергетике, распределительных сетях, подстанциях, энергетических SCADA системах, системах водоочистки, на автомагистралях, в металлургии, и так далее.

SEWMG10-D имеет Mini USB консольный порт, поддерживает управление через web, telnet и консоль.

Коммутаторы могут крепиться на DIN-рейку или панель. Поддерживаемые протоколы: 1000BaseX, 10/100/1000BaseTX combo порты, 1000BaseX, 10/100/1000BaseTX SFP порты и 10/100/1000BaseTX порты.

3. Подробное описание устройства

3.1. Передняя панель

- SEWMG10-D-2GSFP2GT -6GT



Рис. Передняя панель

Таблица передней панели SEWMG10-D-2GSFP2GT -6GT

Номер	Идентификатор	Описание
1	PWR1	Светодиод питания 1
2	PWR2	Светодиод питания 2
3	RUN	Светодиод работы устройства
4	Ring	Индикатор кольца
5	Reset	Кнопка перезагрузки
6	Console	Консольный интерфейс
7	Alarm	Индикатор тревоги
8	GSFP 7/GT7, GSFP 8/GT8	1000BaseX, 10/100/1000BaseTX combo порты
9	GT1-GT6	10/100/1000BaseTX RJ45 порты
10	--	Светодиоды LINK / ACT
11	--	Светодиоды скорости передачи

- SEWMG10-D -2GSFP2GT - 2GSFP -6GT

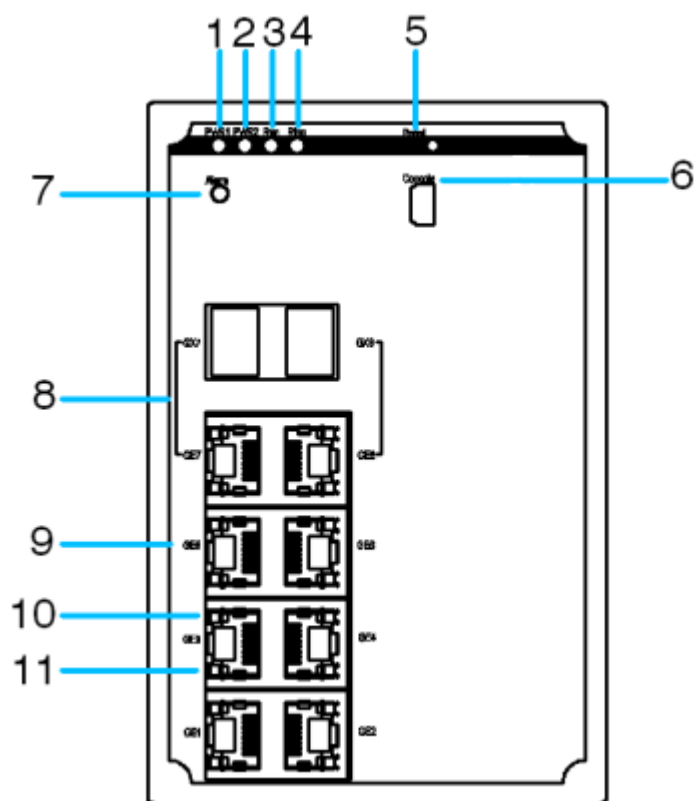

Рис. Передняя панель SEWMG10-D -2GSFP2GT - 2GSFP -6GT

Таблица передней панели SEWMG10-D-2GSFP2GT - 2GSFP -6GT

Номер	Идентификатор	Описание
1	PWR1	Светодиод питания 1
2	PWR2	Светодиод питания 2
3	RUN	Светодиод работы устройства
4	Ring	Индикатор кольца
5	Reset	Кнопка перезагрузки
6	Console	Консольный интерфейс
7	Alarm	Индикатор тревоги
8	GSFP9, GSFP10	1000BaseX, 10/100/1000BaseTX SFP порты
9	GSFP7/GT7, GSFP8/ GT8	1000BaseX, 10/100/1000BaseTX combo порты

10	GT1- GT6	10/100/1000BaseTX RJ45 порты
11	--	Светодиоды LINK / АСТ
12	--	Светодиоды скорости передачи

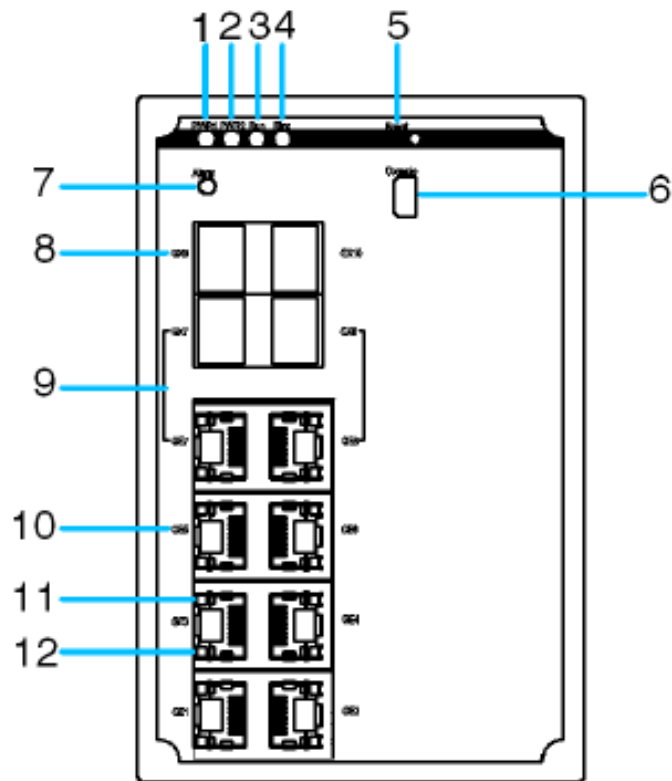
3.2. Верхняя панель



Рис. Верхняя панель

Таблица верхней панели SEWMG10-D

Номер	Описание
1	Клеммная колодка питания
2	Заземляющий болт
3	Сигнальное реле

4. Крепление

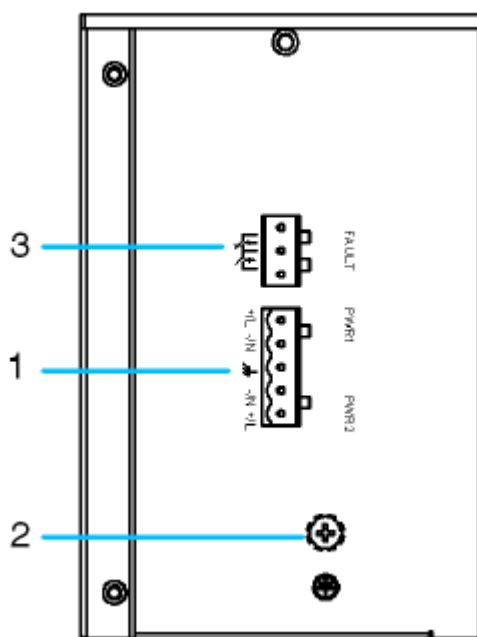
4.1. Размеры устройства

- Размеры устройства для монтажа на DIN-рейку



Рис. Размеры устройства для монтажа на DIN-рейку

- Размеры устройства для монтажа на панель

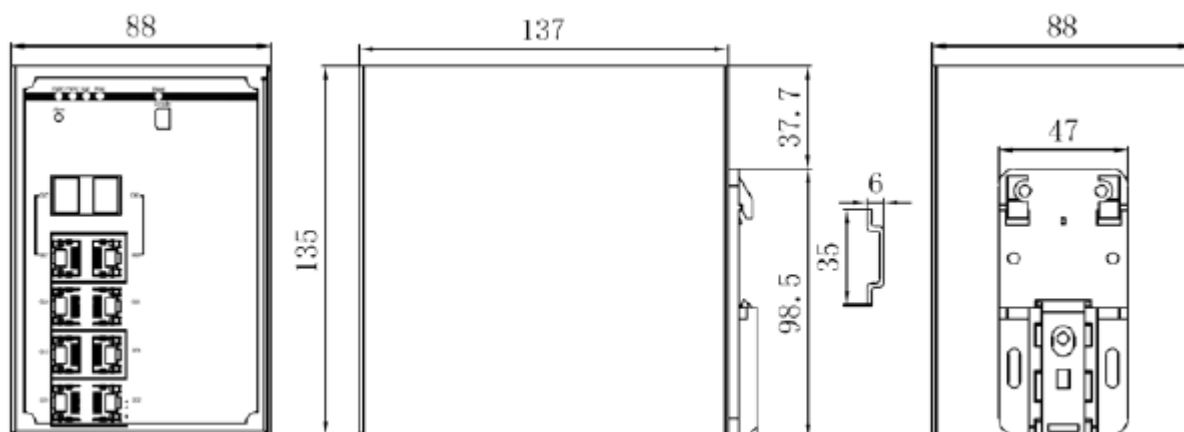

Рис. Размеры устройства для монтажа на панель

4.2. Крепление устройства

- Крепление на DIN-рейку

Шаги крепления следующие:

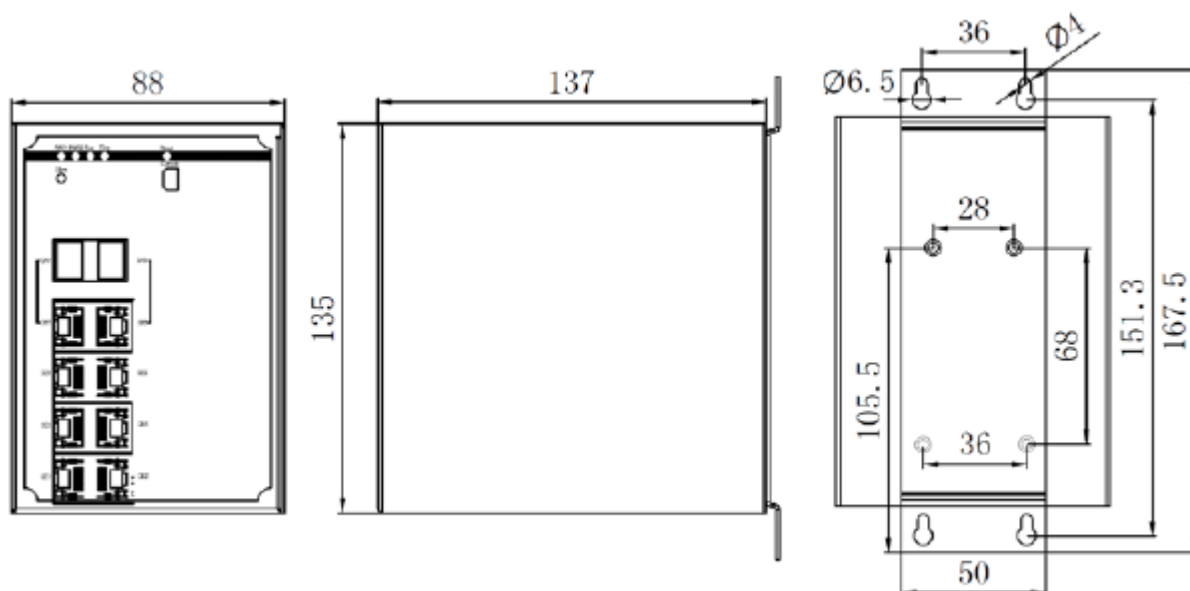
Шаг 1: Выберите позицию для крепления SEWMG10-D, подходящую ему по размерам

Шаг 2: Вставьте верхнюю часть крепления на DIN-рейку в паз на рейке, надавите на нижнюю часть устройства, как показано на рисунке ниже. Убедитесь, что устройство закреплено на DIN-рейке, как показано справа.



Рис. Крепление на DIN-рейку

- Снятие с крепления

Шаг 1: Как показано на рисунке ниже, нажать (или потянуть вниз) на устройство, до момента, когда между нижней частью рейки и креплением будет достаточно места.

Шаг 2: Поверните устройство, как показано на рисунке стрелкой 2. Далее, поверните верхнюю часть устройства в направлении стрелки 3.

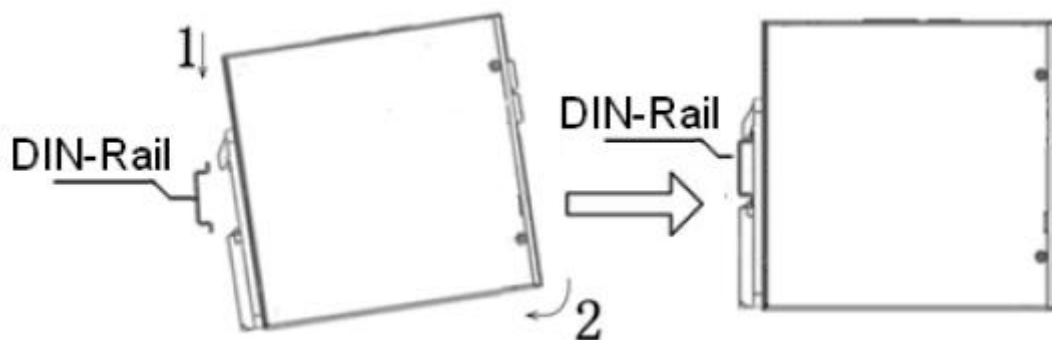

Рис. Снятие с DIN-рейки

- Крепление на панель

Шаги крепления следующие:

Шаг 1: Выберите место на стене или любой подходящей плоской поверхности и убедитесь в наличии достаточного пространства для установки.

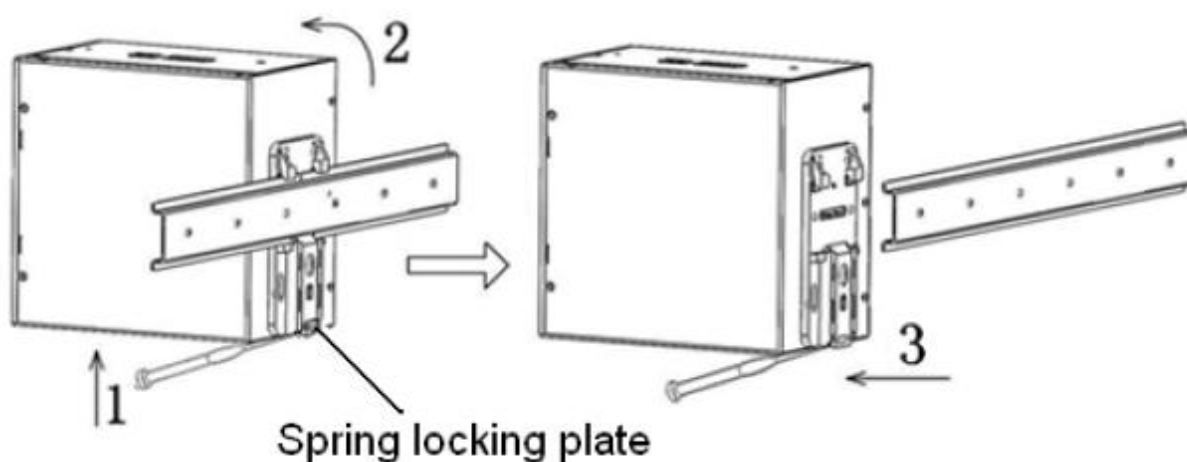
Шаг 2: Пометьте места будущих отверстий в отведённых местах, соответствующих размерам устройства. Вверните в эти места шурупы М3х10 до уровня примерно 5-ти мм до полного завинчивания

Шаг 3: Расположите устройство так, чтобы отверстия крепления были соответственно расположены у завинченных шурупов. Насадите нижнюю часть на головки шурупов и передвиньте устройство вниз для его закрепления.



Рис. Крепление на панель

- Снятие с крепления

Шаг 1: Открутите винты (не полностью) при помощи отвёртки. Потяните устройство вверх, как показано на рисунке (по центру). Далее, можно снять устройство со стены.

Шаг 2: Вывинтите винты, оставшиеся в стене.

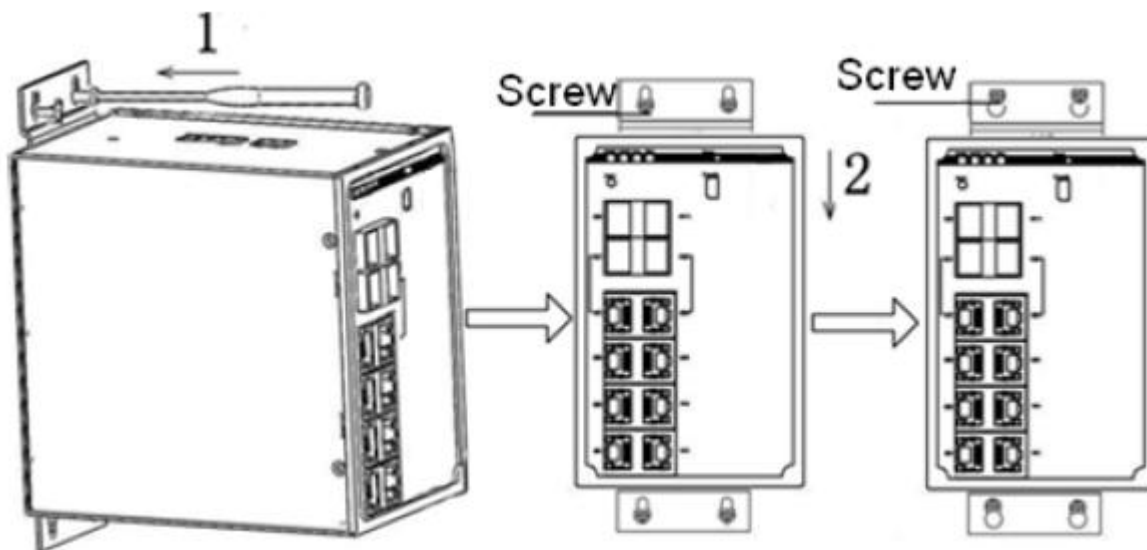

Рис. Снятие с крепления

5. Подключение кабелей

5.1. 10/100/1000BaseTX порты

10/100/1000BaseTX порты оснащены стандартными RJ45 коннекторами. Порты имеют функцию автоматического определения связи. Они сами определяют, на какой скорости работать и в каком duplex режиме. Также, порты сами определяют, работать в режиме MDI или MDI-X, то есть к ним можно подключать устройства по прямому или кроссовому кабелю.

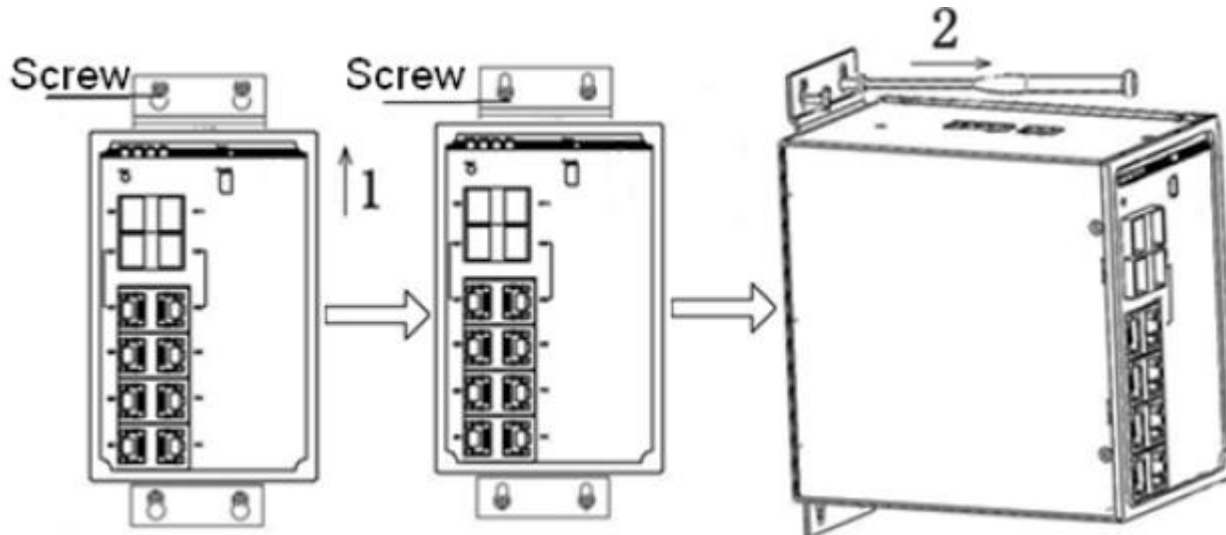
- Назначение контактов 10/100/1000BaseTX RJ45 портов

Следующий рисунок описывает назначение контактов 10/100/1000BaseTX RJ45 портов.



Рис. Порт RJ45

В данной таблице описаны назначения контактов 10/100/1000BaseTX RJ45 портов

Контакт (pin)	MDI-X сигнал	MDI сигнал
1	Передача / Приём данных (TRD0+)	Передача / Приём данных (TRD1+)
2	Передача / Приём данных (TRD0-)	Передача / Приём данных (TRD1-)
3	Передача / Приём данных (TRD1+)	Передача / Приём данных (TRD0+)
4	Передача / Приём данных (TRD2+)	Передача / Приём данных (TRD3+)
5	Передача / Приём данных (TRD2-)	Передача / Приём данных (TRD3-)
6	Передача / Приём данных (TRD1-)	Передача / Приём данных (TRD0-)
7	Передача / Приём данных (TRD3+)	Передача / Приём данных (TRD2+)
8	Передача / Приём данных (TRD3-)	Передача / Приём данных (TRD2-)

Примечание: “+” и “-” означают полярность.

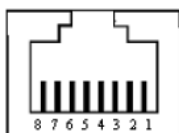
5.2. 1000BaseX, 10/100/1000BaseTX SFP порты

1000BaseX, 10/100/1000BaseTX SFP модули предназначены для 1000Base SFP слотов. Для передачи данных, необходимо вставить в такой слот SFP модуль, в модуль - витую пару или оптику, в зависимости от типа модуля. Вы можете сами выбрать SFP модуль, удовлетворяющий Вашим требованиям.

5.2.1. Оптические гигабитные модули.

- Оптические SFP модули выглядят следующим образом:



Рис. Оптический гигабитный SFP модуль

Модули оснащены LC коннектором, каждый разъём оснащён приёмником (RX) и передатчиком (TX).

TX разъём LC коннектора следует подключать к RX разъёму коннектора на другом конце кабеля, и наоборот, как показано на рисунке:

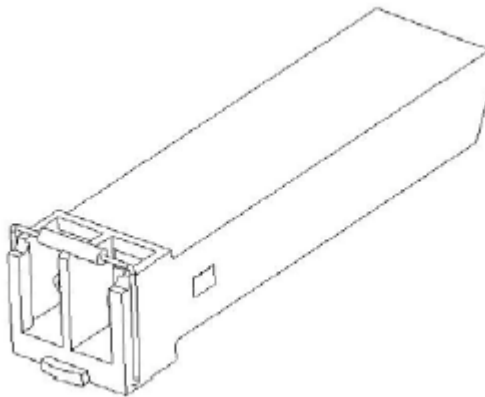

Рис. Подключение оптического кабеля

- Подключение оптических гигабитных SFP модулей

1. Вставьте оптический кабель в два LC коннектора на разных устройствах, соблюдая правило: TX разъём одного порта подключается к RX разъёму другого.

2. Если LINK / ACT индикаторы после подключения начнут мигать, значит соединение установлено.

Если индикаторы не загораются, значит с подключением возникли проблемы: либо оптический кабель неисправен, либо он подключен не к тем разъёмам LC коннектора: попробуйте поменять местами подключаемые провода на одном из коннекторов.

- Использование SFP модуля

Первым делом, вставьте модуль в SFP слот, а потом подключите к нему оптический кабель:



Рис. Использование SFP модуля

5.2.2. Медный SFP модуль

- Рисунок изображает SFP модуль для витой пары

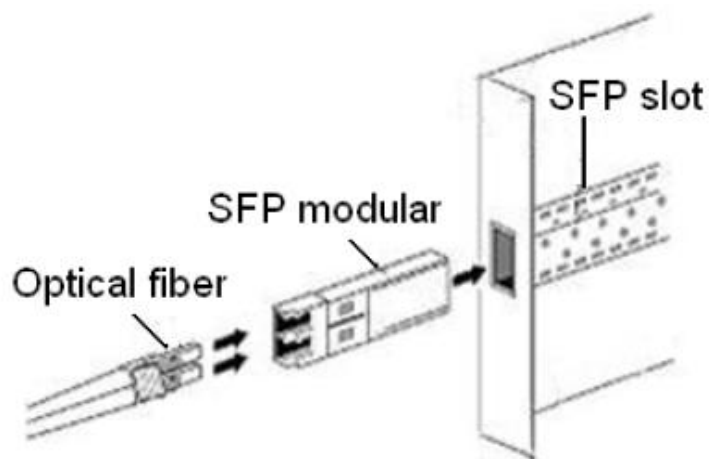

Рис. Медный SFP модуль

- Использование SFP модуля

Первым делом, вставьте модуль в SFP слот, а потом подключите к нему оптический кабель:

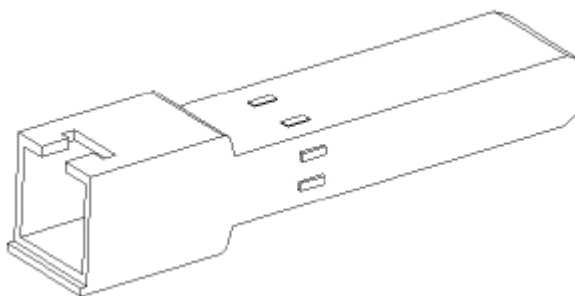

Рис. Использование SFP модуля

5.3. 1000BaseX, 10/100/1000BaseTX combo порты

Как показано на следующей иллюстрации, 1000BaseX, 10/100/1000BaseTX combo порты состоят из одного 1000BaseX порта и одного 10/100/1000BaseTX Ethernet порта, и только один из этих портов можно использовать одновременно.

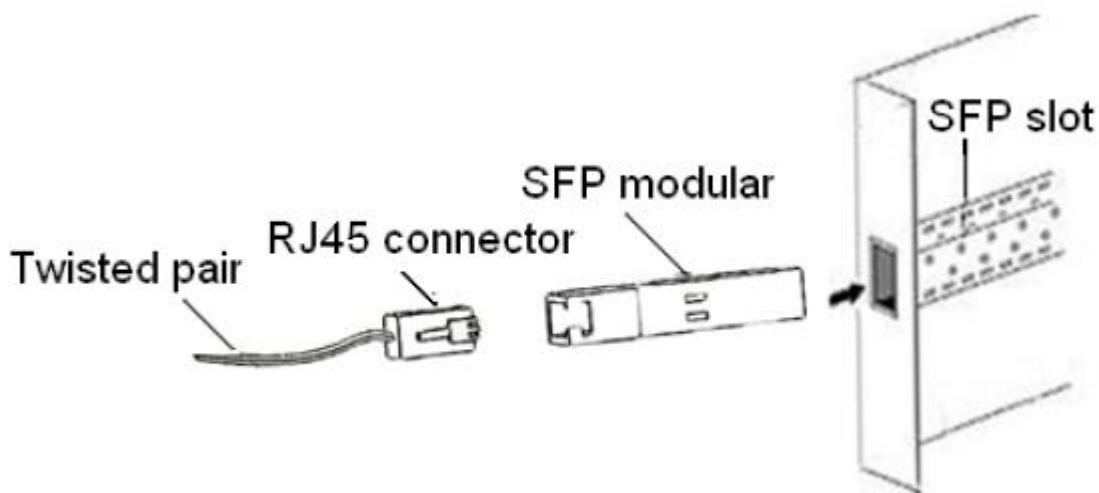

Рис. Combo порт

- 10/100/1000BaseTX Ethernet порт

Для инструкций относительно этого порта, обратитесь к разделу 5.1.

- 1000BaseX порт

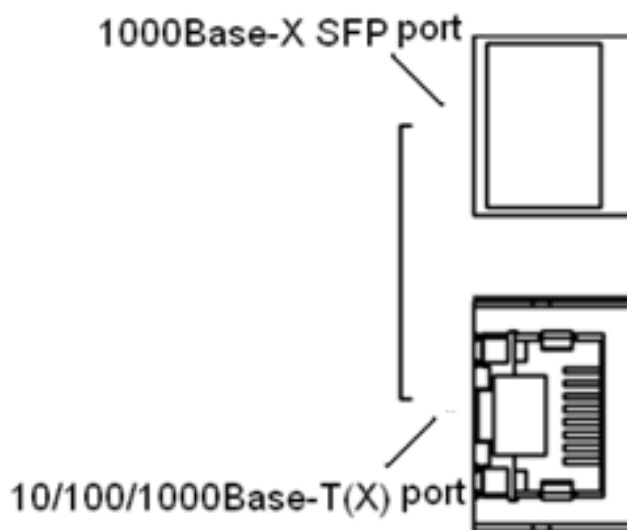
Поместите гигабитный оптический SFP модуль в 1000BaseX порт, затем подключите оптоволокно к SFP модулю для передачи данных. Выберите подходящий SFP модуль.

Дополнительные инструкции, связанные с этим типом портов могут быть найдены в разделе 5.2.1.

5.4. Консоль

Установите драйвер для Mini USB интерфейса на ваш ПК. Драйвер называется “Mini USB driver.exe”, его можно найти на сопутствующем устройству диске. Подключите USB кабель к ПК и консольному интерфейсу устройства (кабель должен быть оснащён разъёмом miniUSB с одной стороны и USB с другой). Запустите HyperTerminal (или другой эмулятор терминала вроде Putty), он поможет вам подключиться к устройству для его настройки.

- Mini USB коннектор

Mini USB коннектор показан на иллюстрации.



Рис. Mini USB коннектор

Значение контактов в mini USB коннектор показана в таблице

Контакт mini USB	Определение
1	VBUS
2	D-
3	D+
4	ID
5	GND

- USB коннектор

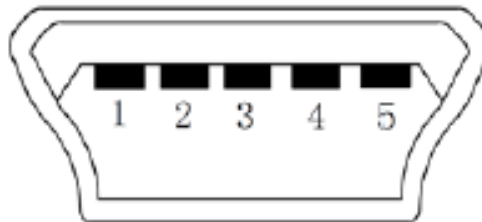
USB коннектор показан на иллюстрации.



Рис. USB коннектор

Значение контактов в USB коннекторе показана в таблице

Контакт USB	Определение
1	VBUS
2	D-
3	D+
4	GND

5.5. Питание

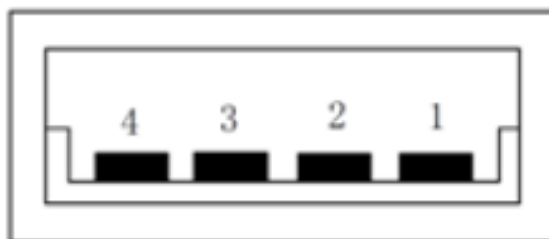
Устройство имеет 5,08мм клеммную колодку питания, к которой подключаются кабели питания.

Внимание: Кабели питания должны иметь площадь сечения от $0,75\text{мм}^2$ до $2,5\text{мм}^2$. Сопротивление заземления - менее 50м.

- 5-пиновая 5,08мм клеммная колодка питания



Рис. 5-пиновая 5,08мм клеммная колодка питания

Значение контактов показаны в таблице

Пин	Назначение	Описание
1	+ / L	PWR1+
2	- / N	PWR1-
3	Заземление	Заземление
4	- / N	PWR2+
5	+ / L	PWR2-

- Прокладка кабелей и установка устройства

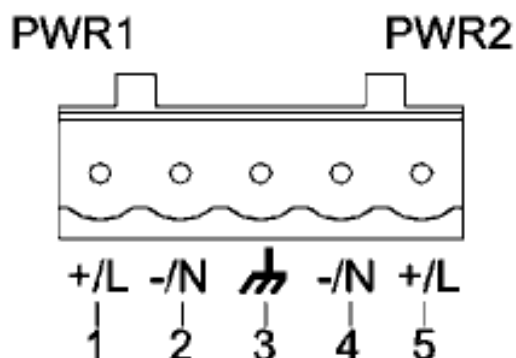
Шаг 1: Выньте клеммную колодку из устройства.

Шаг 2: Вставьте кабели питания в клеммную колодку согласно таблице выше.

Шаг 3: Вставьте клеммную колодку в подключёнными кабелями обратно в устройство.

5.6. Заземление

На верхней панели устройства находится винт заземления корпуса. Подключите один конец заземляющего провода к этому винту, а второй - к земле (площадь сечения кабеля должна быть больше $2,5\text{мм}^2$, сопротивление - меньше 50м).

Необходимо заземлить устройство при помощи жёлто-зелёного 18#AWG кабеля, входящего в поставку.

Размеры кабеля представлены на схеме:



Рис. Размеры кабеля заземления

5.7. Релейный выход

Релейный выход работает как сигнализация. Когда устройство работает нормально, одна цепь коммутатора (пины 1 и 2) разомкнута, а другая (пины 2 и 3) - замкнута. При возникновении внештатной ситуации, обычно разомкнутая цепь замыкается, а обычно замкнутая, соответственно, размыкается. Реле расположено на 3-пиновой клеммной 5,08мм колодке:

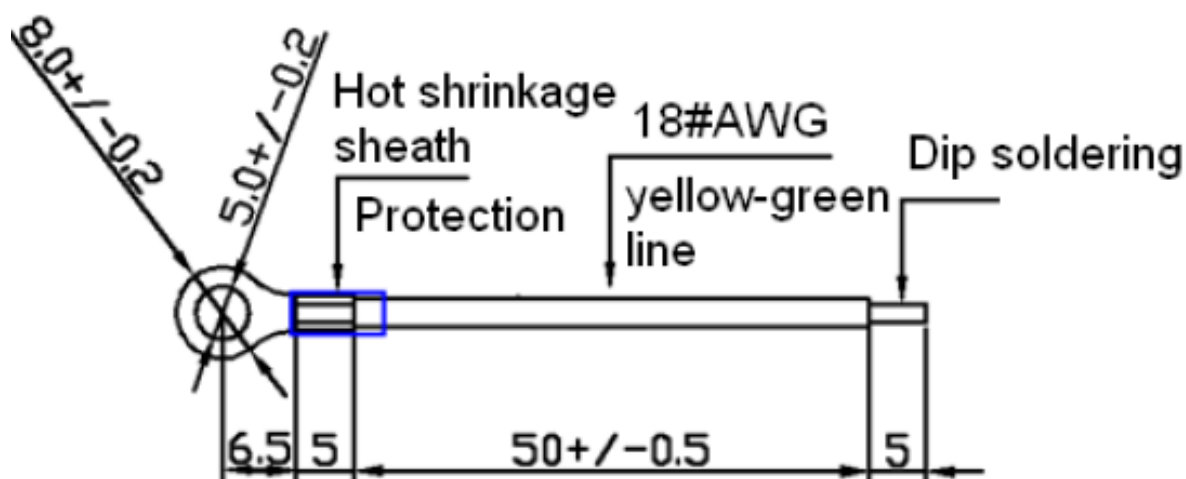

Рис. Расположение реле

Электрические параметры реле:

- Максимальное напряжение: 250V AC, 220V DC.
- Максимальный ток: 2A,
- Максимальная мощность: 60W

6. Индикаторы

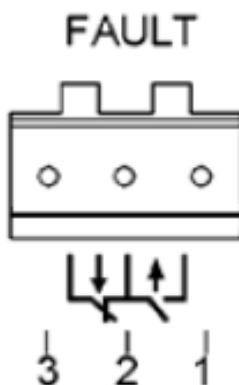
Таблица светодиодов передней панели

Поле	Состояние	Описание
Светодиод режима работы		
RUN	Мигает	Устройство работает в нормальном режиме.
	Горит	Устройство работает не в нормальном режиме.
	Не горит	Устройство работает не в нормальном режиме, либо не включено.

Аварийный светодиод		
Alarm	Горит	Системный сбой
	Не горит	Система работает без сбоев.
Светодиоды питания		
PWR1	Горит	Питание 1 подключено и работает в нормальном режиме.
	Не горит	Питание 1 не подключено, либо работает не в нормальном режиме.
PWR2	Горит	Питание 2 подключено и работает в нормальном режиме.
	Не горит	Питание 2 не подключено, либо работает не в нормальном режиме.
Индикатор кольца		
Ring	Горит	Корневое устройство кольца
	Мигает	Подчинённое устройство кольца
	Не горит	Не в кольце
10/100BaseTX RJ45 индикаторы		
Каждый RJ45 порт имеет два индикатора. Жёлтый определяет скорость, зелёный - состояние подключения.		
Скорость (жёлтый)	Горит	Работа в режиме 100М
	Не горит	Работа в режиме 10М, либо нет соединения
LINK / ACT (зелёный)	Горит	Порт подключен
	Мигает	Передача данных
	Не горит	Порт не подключен

7. Кнопка перезагрузки устройства

Кнопка перезагрузки устройства имеет две функции: перезагрузка устройства и восстановление заводских настроек.

Нажмите на кнопку перезагрузки и держите её в течении 1 секунды для перезагрузки устройства.

Держите кнопку в течении 5 секунд для восстановления заводских настроек (включая IP адрес) и перезагрузки, IP адрес по умолчанию - 192.168.0.2.

8. Управление устройством.

Устройство можно настраивать одним из трёх нижеперечисленных способов.

1. Установите драйвер для Mini USB интерфейса на ваш ПК. Драйвер называется “Mini USB driver.exe”, его можно найти на сопутствующем устройству диске.

2. Подключите USB кабель к ПК и консольному интерфейсу устройства (кабель должен быть оснащён разъёмом miniUSB с одной стороны и USB с другой).

3. Запустите HyperTerminal (или другой эмулятор терминала вроде Putty), он поможет вам подключиться к устройству для его настройки.



Рис. Запуск HyperTerminal

4. Создайте новое подключение, с произвольным названием.



Рис. Создание нового подключения

5. Выберите COM порт для подключения

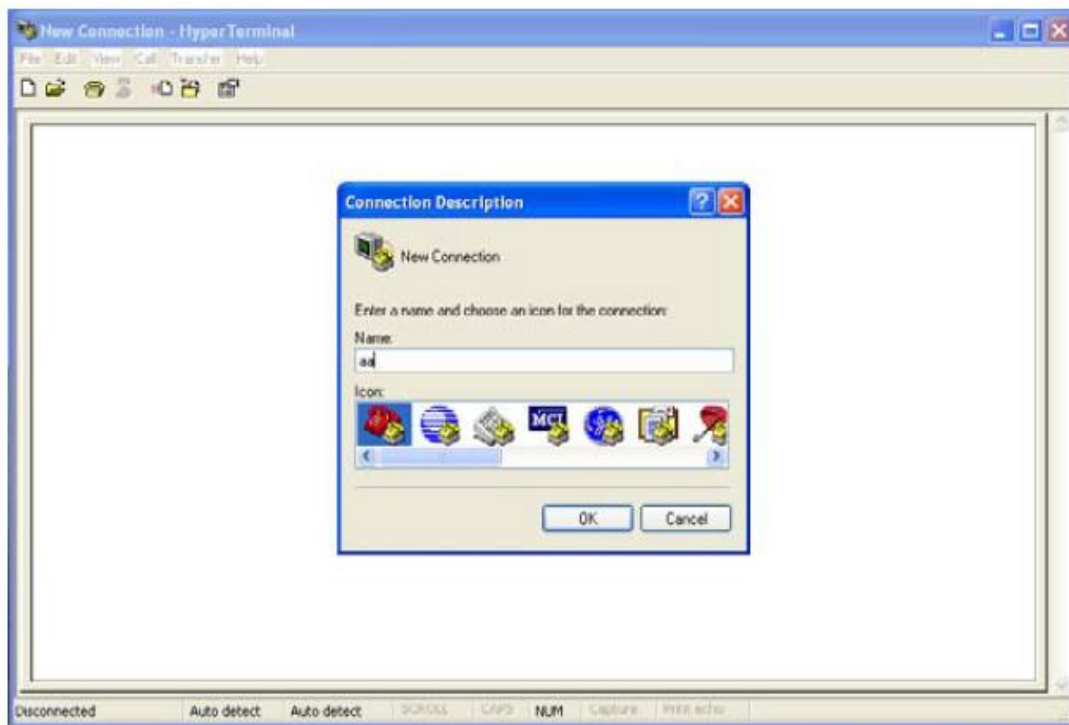

Рис. Выбор COM порта для подключения

6. Настройте параметры COM порта (Бит в секунду: 115200, Биты данных: 8, Чётность: None, Стоповые биты: 1, Контроль потока: None).

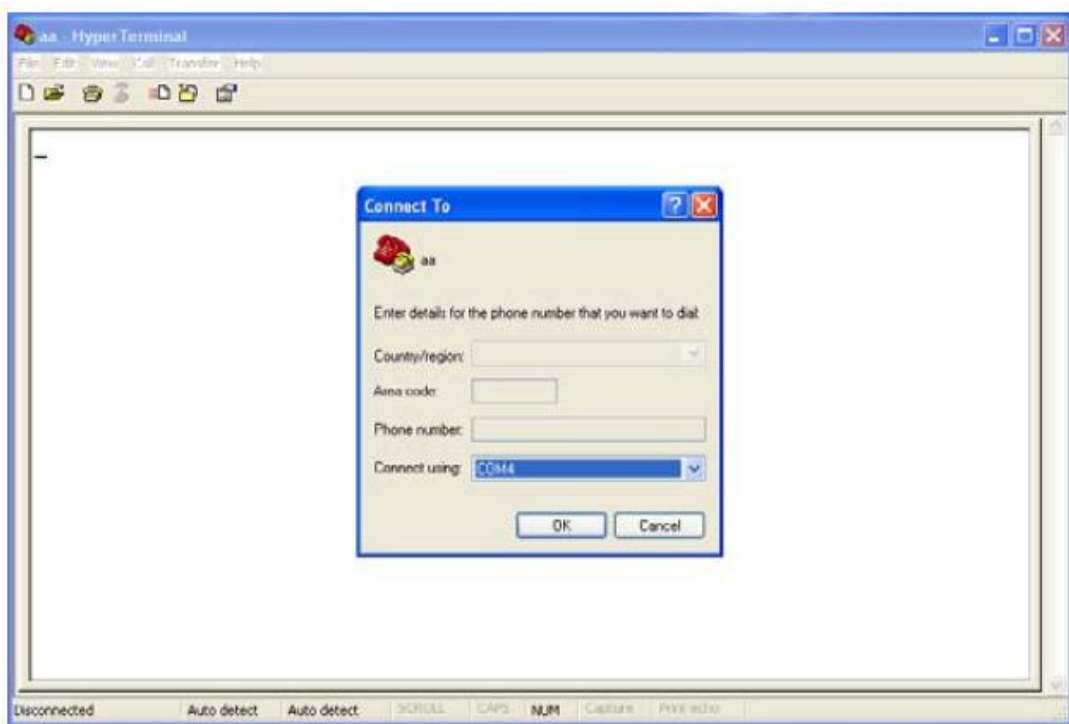

Рис. Настройка параметров COM порта

7. Нажмите “ОК” для входа в командную строку, используйте следующие команды

Таблица описания команд

Вид	Команда	Описание
User View	SWITCH > enable	Вход в Management View
Management View	SWITCH#show interface	Показать IP адрес коммутатора
Management View	SWITCH#show version	Показать версию коммутатора
Management View	SWITCH#reboot	Перезагрузить
Management View	SWITCH#load default	Восстановить заводские настройки (кроме IP адреса)
Management View	SWITCH#config terminal	Вход в Configuration View

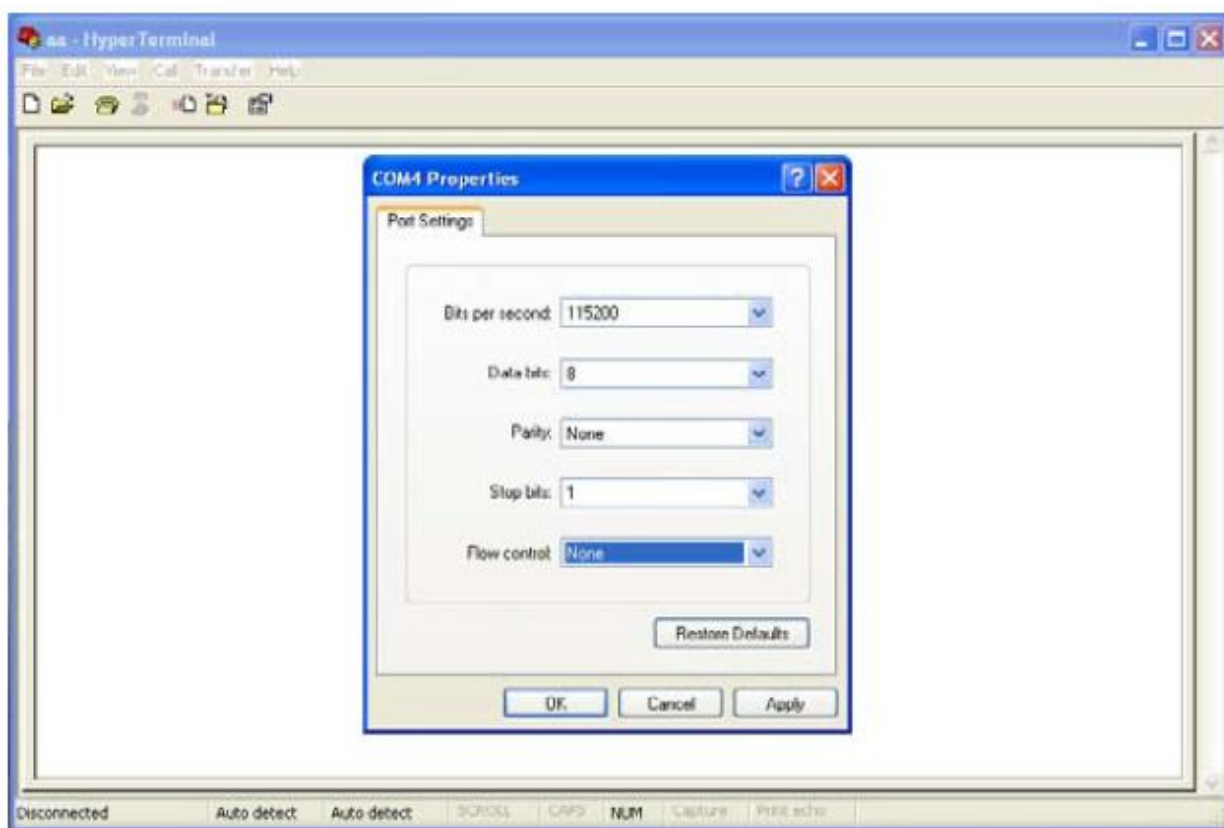
8.1. Подключение через Ethernet кабель

1. Подключите любой RJ45 порт коммутатора к Ethernet порту ПК.
2. Откройте “Выполнить” на ПК, там введите “telnet IP-адрес”, по умолчанию IP-адрес - 192.168.0.2.



Рис. Интерфейс терминала Telnet

3. Нажмите “OK”, откроется интерфейс терминала Telnet.

8.2. Доступ через web

1. Подключите любой RJ45 порт коммутатора к Ethernet порту ПК.
2. Введите IP адрес коммутатора в web-браузере (IP адрес по умолчанию - 192.168.0.2). Появится диалоговое окно авторизации, показанное ниже. Введите логин - admin и пароль - 123.

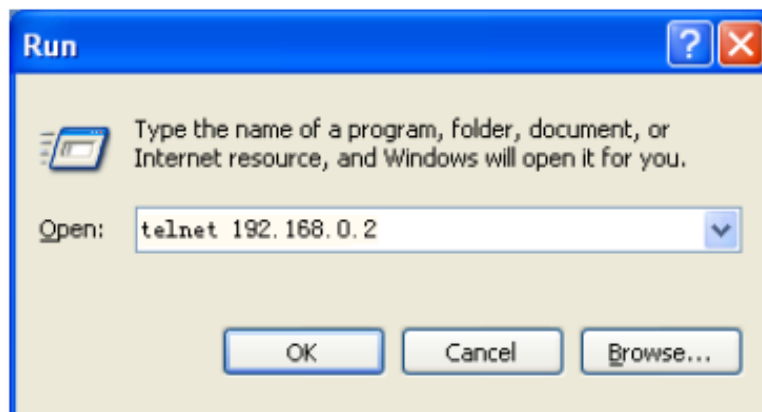
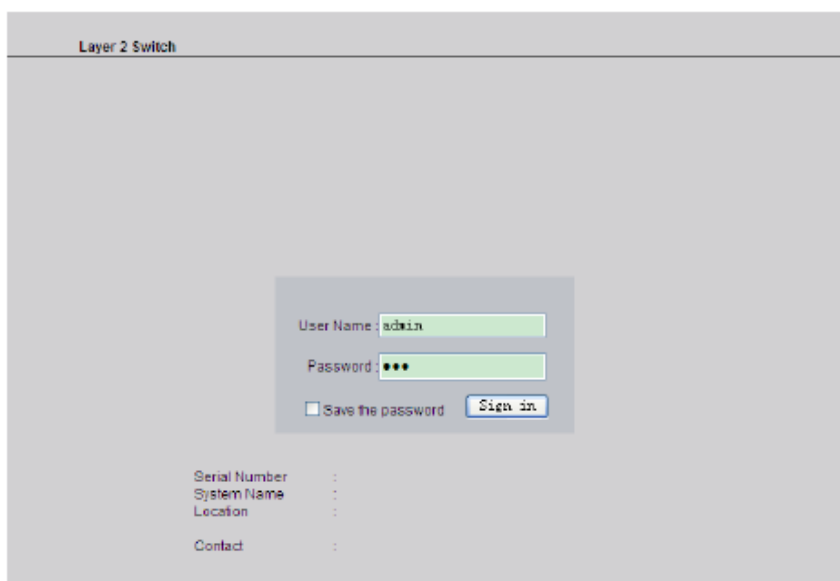

Примечание: при использовании Internet Explorer, рекомендуется использовать версию не ниже 8.0.

9. Информация об устройстве

Таблица описания модификации SEWMG10-D

Модель	Интерфейс	Питание
SEWMG10-D -2GSFP2GT - 6GT	Два 1000BaseX, 10/100/1000BaseTX combo порта; 6 портов 10/100/1000BaseTX RJ45	12V DC, 24V DC/DCW (резервируемое)
SEWMG10-D -2GSFP2GT - 2GSFP -6GT	Два 1000BaseX, 10/100/1000BaseTX combo порта; 6 портов 10/100/1000BaseTX RJ45	

Таблица Аксессуаров (заказываются отдельно)

Модель	Описание
DT-FCZ-RJ45-01	Защита от пыли для RJ45 портов
DT-BZAG-02	Крепление на панель
DT-XL-Mini USB-USB-2m	Консольный USB кабель, Mini USB - USB, 2м
Гигабитные SFP модули	
SESFP1G -T-RJ45	1000BaseT порт, RJ45 коннектор
SESFP1G-TX-RJ45	10/100/1000BaseTX порт, RJ45 коннектор
SESFP1G-SX-I	1000BaseX порт, многомод, LC коннектор, длина волны 850нм, дистанция передачи 550м
SESFP1G-LX10-I	1000BaseX порт, одномод, LC коннектор, длина волны 1310нм, дистанция передачи 10км
SESFP1G-LHX40-I	1000BaseX порт, одномод, LC коннектор, длина волны 1310нм, дистанция передачи 40км
SESFP1G-ZX60-I	1000BaseX порт, одномод, LC коннектор, длина волны 1550нм, дистанция передачи 60км
SESFP1G-ZX80-I	1000BaseX порт, одномод, LC коннектор, длина волны 1550нм, дистанция передачи 80км

10. Основные функции и спецификация

- Питание
Потребляемое питание: 12V DC (9-18V DC), 24AC/DCW (18~72V DC, 18~50V AC)
Клеммная колодка: 5-пиновая 5,08мм вставляемая клеммная колодка
Потребление питания: SEWMG10-D -2GSFP2GT -6GT: 10W (Максимум)
SEWMG10-D -2GSFP2GT - 2GSFP -6GT: 11.3W (Максимум)
- Физические характеристики
Корпус: металлический, без вентиляторов
Крепления: на DIN-рейку и панель
Размеры: 88мм x 135мм x 137мм
Вес: 1,25кг.
- Параметры среды
Рабочие температуры: -40°C - +85°C
Температуры хранения: -40°C - +85°C
Средняя влажность: от 5 до 95% (без конденсата)
- MTBF
345000 часов
- Гарантия
5 лет